

FRONT

FRONT COVER

3.6 in W

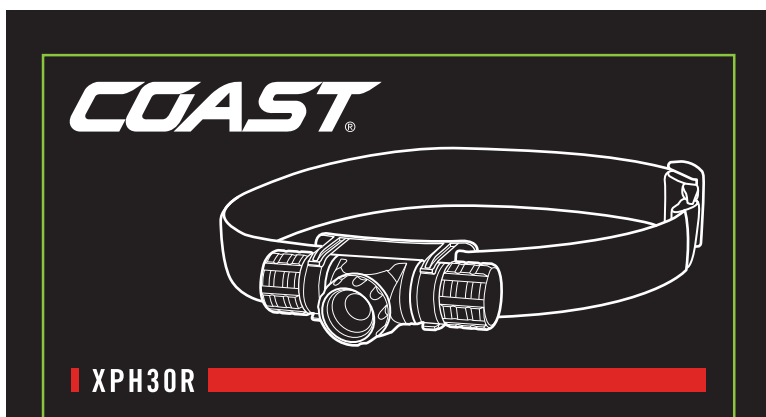

1.9 in H

The XPH30R features COAST's Pure Beam™ Twist Focus™ optic, Rechargeable Plus™ versatility, and Turbo Mode for a burst of light when you need it most.

**TWIST FOCUS™**  
Twist bezel to adjust from Pure Beam™ flood to Bulls-Eye™ spot beam.

La XPH30R cuenta con la óptica Pure Beam™ Twist Focus™ de COAST, la tecnología versátil Rechargeable Plus™ y el modo Turbo, que aporta esa iluminación adicional cuando más la necesita.

**TWIST FOCUS™**  
Gire el bisel para ajustar desde un haz de proyección Pure Beam™ hasta un haz focalizado Bulls-Eye™.

La XPH30R intègre l'optique Pure Beam™ Twist Focus™ de COAST, une polyvalence Rechargeable Plus™ et un mode Turbo pour offrir un surcroît de lumière lorsque vous en avez le plus besoin.

**TWIST FOCUS™**  
Tournez la Lunette pour passer du faisceau large Pure Beam™ au faisceau focalisé Bulls-Eye™.

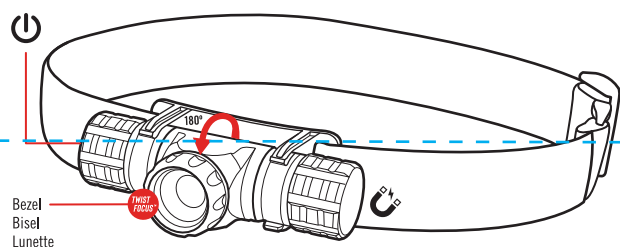

- 1 Medium Medio Moyen
- 2 High Alto Elevé
- 3 Low Bajo Faible
- 4 Moon glow Brillo de luna Lueur lunaire
- 5 Turbo

**LIGHT MODES**

Use the power button to cycle through light modes. After 5 seconds in any light mode, pressing the power button will turn off the headlamp.

**TURBO MODE**

Press and hold the power button for 1 full second to activate Turbo mode. Turbo mode will last for 40 seconds and then returns to the previous light mode. Turbo mode not available while using alkaline power.

**BATTERY LIFE**

The power button also functions as a battery life indicator.

**MODOS DE LUZ**

Use el botón de encendido para ajustar los modos de luz. Luego de 5 segundos en cualquier modo de luz, la linterna se apagará si se presiona la linterna frontal.

**MODO TURBO**

Mantenga presionado el botón de encendido durante 1 segundo para activar el modo Turbo. El modo Turbo durará 40 segundos y luego volverá al modo de luz anterior. El modo Turbo no está disponible si se usan baterías alcalinas.

**DURACIÓN DE LA BATERÍA**

El botón de encendido también funciona como un indicador de la vida útil de las baterías.

**MODES D'ÉCLAIRAGE**

Utilisez le bouton d'alimentation pour faire défiler les différents modes d'éclairage. Après 5 secondes dans n'importe quel mode d'éclairage, une pression sur le bouton d'alimentation éteindra la lampe frontale.

**MODE TURBO**

Appuyez sur le bouton d'alimentation et maintenez-le enfoncé pendant 1 seconde complète pour activer le mode Turbo. Le mode Turbo durera 40 secondes, puis la lampe reviendra au mode d'éclairage précédent. Le mode turbo n'est pas disponible lors de l'utilisation de piles alcalines.

**AUTONOMIE DE LA BATTERIE**

Le bouton d'alimentation fait également office d'indicateur d'autonomie de la batterie.

- Battery charged. / Batería cargada. / Batterie chargée.
- Battery low. / Batería baja. / Batterie faible.
- Battery depleted. / Batería agotada. / Batterie déchargée.



**COAST WARRANTY**

At COAST, we stand behind everything we make. Your XPH30R is protected by COAST's warranty, and is guaranteed against defects in workmanship for the life of the product.

**GARANTÍA DE COAST**

En COAST respaldamos todo lo que fabricamos. Su XPH30R cuenta con la garantía de COAST y está protegida contra defectos de fabricación por toda la vida útil del producto.

**GARANTIE DE COAST**

Chez COAST, nous assumons tout ce que nous faisons. Votre XPH30R est protégée par la garantie de COAST, et garantie contre les défauts de fabrication pendant toute sa durée de vie.

COASTPORTLAND.COM

BACK

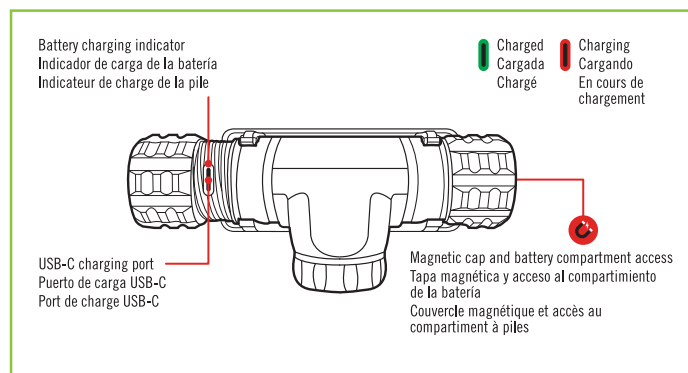

**RECHARGEABLE PLUS™ POWER**

The XPH30R can be powered by the included ZX850 rechargeable battery or with two CR123 lithium batteries.

**CHARGING**

Partially unscrew the tailcap to reveal the USB-C charging port. Insert the USB-C charging cable into the charging port and connect to a power source. While charging, the charge indicator light will glow red. Once fully charged, the charge indicator light will glow green.

**Fully charge battery before first use.**

**POTENCIA RECHARGEABLE PLUS™**

La XPH30R puede ser alimentada por la batería recargable ZX850 incluida o con dos baterías litio CR123.

**CARGA**

Desenrosque parcialmente la tapa de extremo para destapar el puerto de carga USB-C. Introduzca el cable de carga USB-C en el puerto de carga y conéctelo a una fuente de alimentación. Durante la carga, la luz indicadora de carga se iluminará en rojo. Una vez completamente cargada, la luz indicadora de carga se iluminará en verde. Antes del primer uso, cargue completamente la batería.

**Antes del primer uso, cargue completamente la batería.**

**ÉNERGIE RECHARGEABLE PLUS™**

La XPH30R peut être alimentée par la batterie rechargeable ZX850 incluse ou par deux piles lithium CR123.

**CHARGEMENT**

Dévissez partiellement le capuchon de manière à dégager le port de charge USB-C. Insérez le câble de charge USB-C dans le port de charge et connectez-le à une source d'alimentation. Pendant la charge, le témoin de charge s'allumera en rouge. Une fois complètement chargée, le témoin de charge s'allumera en vert. Charger complètement la batterie avant la première utilisation.

**Charger complètement la batterie avant la première utilisation.**

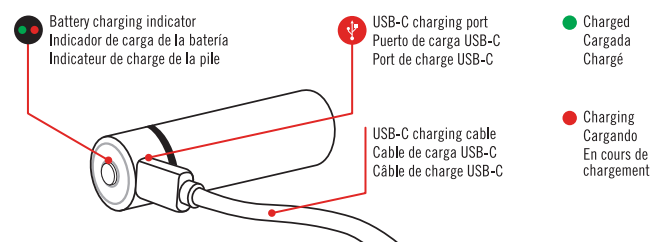

**DIRECT CHARGING**

Unscrew the battery compartment cap and remove the Zithion-X™ battery. Insert the USB-C charging cable into the USB-C charging port and plug into a power source.

**Caution:** Do not attempt to power the flashlight with aftermarket rechargeable batteries.

**CARGA DIRECTA**

Desenrosque la tapa del compartimento de las baterías y extraiga la batería Zithion-X™. Introduzca el cable de carga USB-C en el puerto de carga y conecte el cable a una fuente de alimentación.

**Precaución:** No intente activar la linterna con baterías recargables de recambio.

**CHARGEMENT DIRECT**

Dévissez le capuchon du compartiment à batterie et retirez la batterie Zithion-X™. Insérez le câble de charge USB-C dans le port de charge et branchez-le dans une source d'alimentation.

**Mise en garde:** N'essayez pas d'alimenter la lampe de poche avec des piles rechargeables du marché des pièces de rechange.

**MAINTENANCE**

Keep lens clean and free of markings or debris to avoid damage to the optic. To clean, wipe the exterior with a damp cloth. Do not submerge.

**MANTENIMIENTO**

Mantenga la lente limpia y libre de marcas o residuos para evitar daños en la óptica. Limpie la parte externa con un paño húmedo. No sumerja.

**ENTRETIEN**

Maintenez la lentille propre et exempte de marques ou de débris pour éviter d'endommager l'optique. Essuyez le corps extérieur avec un chiffon humide. Ne plongez pas le produit dans l'eau.

COASTPORTLAND.COM

COAST PRODUCTS  
8033 N.E. Holman  
Portland, OR 97218

Facebook: COASTproducts  
Twitter: @COASTproducts  
Instagram: @COASTportland

25-077v01K 2501D

BACK COVER

Size: 3.6 in W x 9.5 in H

